

新タクト

サイドスタンド

取付説明書



図1



- ① フロアーのボルトを自社のボルトと取り替えて下さい。
- ② 取り付けしたボルトにスペーサー (12×7×7) を下から図2の様にはめこみ、スタンド(A)を取り付け平ワッシャ、Sワッシャ、ナット (6mm) で締め付けて下さい。

図2

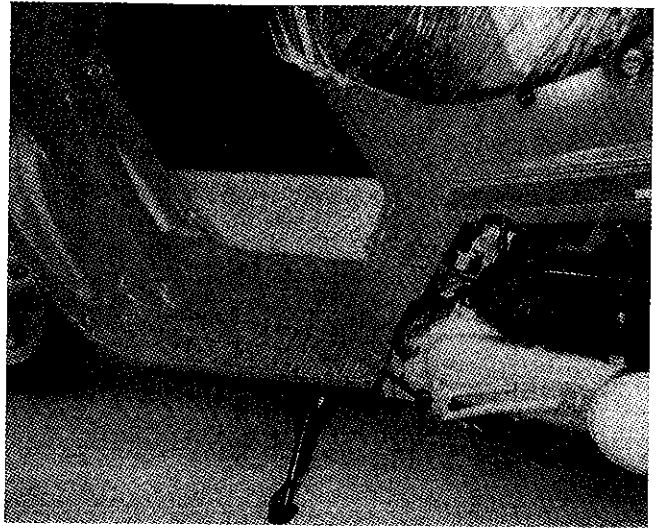
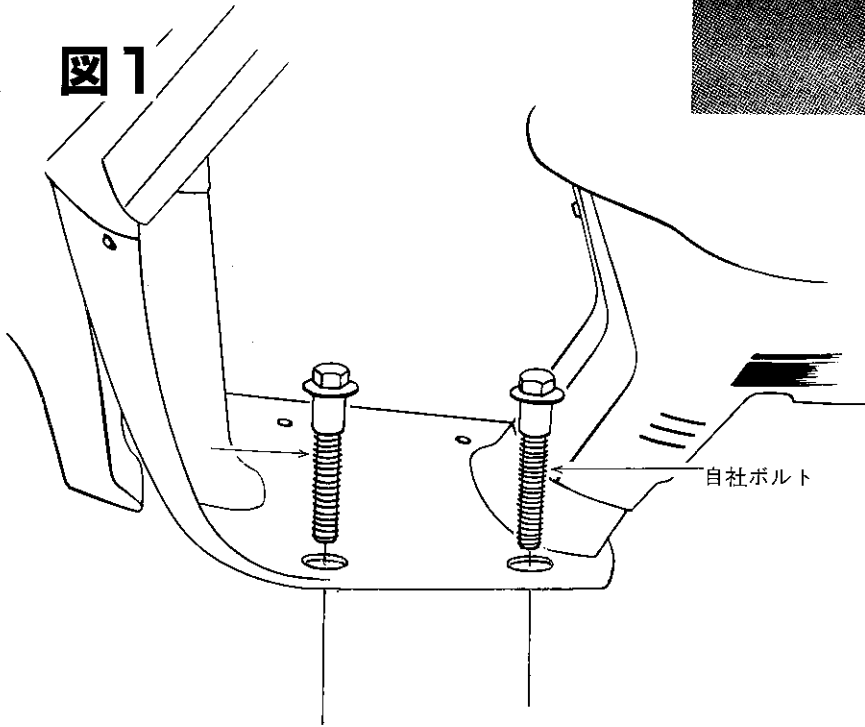
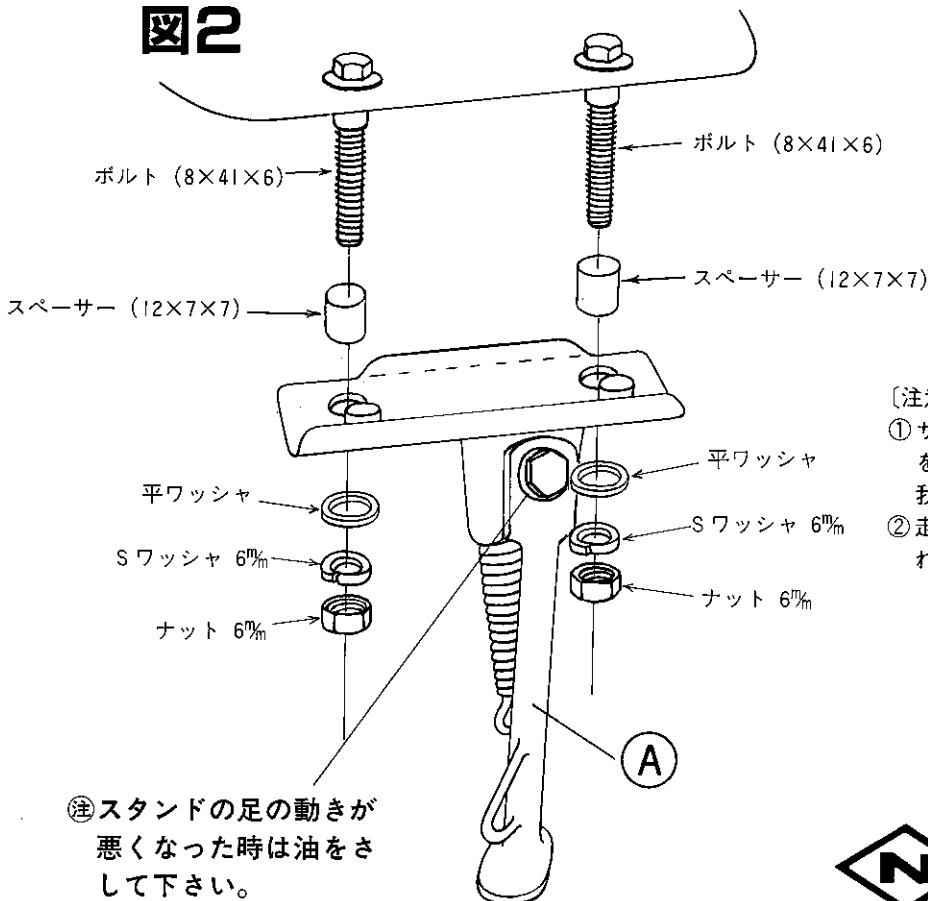

④ スタンドの足の動きが悪くなった時は油をさして下さい。

〔注意事項〕

- ① サイドスタンドを出したまま、でキックしてアクセルをあまり吹かさないうえにして下さい。とびだして怪我をする恐れがありますので御注意下さい。
- ② 走り出す時は、サイドスタンドを跳ね上げるのを忘れないようにして下さい。



NISHIMOTO.K.K.

販売元：株式会社カスタムジャパン