

スズキ 4サイクルバーディ50

FB50
FB50GD
FB50G

NEW サイドスタンド 取付説明書

NK-522

このたびは、ニシモトのサイドスタンドをお買い上げいただきまして誠に有難うございました。

本書はスズキ4サイクルバーディ50の取り付け方法、並びに取り扱い方法について記載してあります。取り付け前には本書を必ずお読みいただき、正しい取り付けを行なって下さい。取り付け後は「取り扱い説明書」を必ずお客様にお渡し下さい。お客様は注意事項をよくお読みになって必ず保管して下さい。



ご注意 配達業務・宅配業務にはサイドスタンドを使用しないで下さい。

本書に記載の取付一以外の場所、または取付方法以外の方法で取り付けられたものについては一切責任は負いません。

取り付け要項

図 I 左側



図 II



取り付け必要工具

スパナ・ドリル
ボックスレンチ

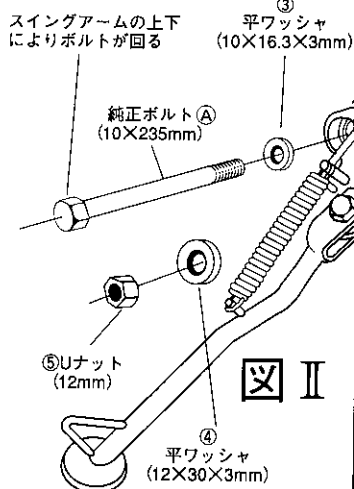
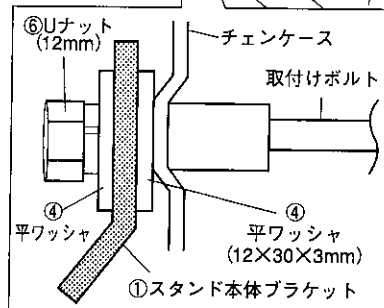
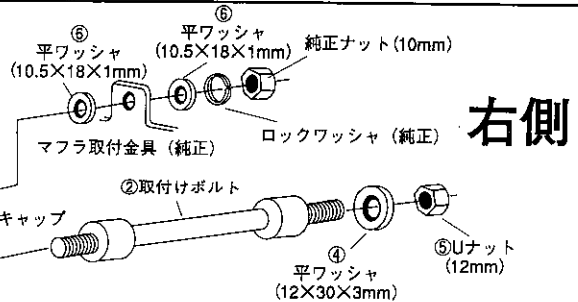

右側

①初めにチェーンケース①の箇所に凸ボタの上より中心にキリか④ドライバーで印を付け (12.5~13 mm) の孔をあけて下さい。(5~6 mm) のドリルで下孔をあけると良いと思います。

注意 ④凸ボタの孔を13mm以上の孔にあけない様にして下さい。

②そして右側の車体フレームパイプの⑦のキャップをはずして、そのフレームパイプに取り付けボルトを①の様にはめ込み【その時パイプに取り付けボルトが固くて入りにくい時】木槌かナイロンハンマでネジ山をつぶさない様にたたき込み、取り付けボルトのスペーサーがチェーンケースに当たるまではめ込んで下さい。そして④平ワッシャ (12x30x3mm) ⑤Uナット (12mm) でかるく締め付けて下さい。

③車体に取り付けてある①純正ボルト (10x235mm) に締め付けてある純正ナット (10mm) ロックワッシャ (純正) 平ワッシャ (10.5x22x1.6mm) 2個を取りはずして下さい。そしてボルトのネジ山をつぶさない様に木槌かナイロンハンマでたたき込み、10φx240くらいの鉄棒が長いドライバーで純正ボルトを叩き、抜きとって下さい。(その時鉄棒、長いドライバーをそのままにしておいて下さい。サイドスタンドを取り付ける時に良いと思います)。そしてサイドスタンドの②の孔に③平ワッシャ (10x16.3x3mm) をはめ込み①純正ボルト (10x235mm) を元通りに、その時①箇所に突き出ている取り付けボルト (12mm) に④平ワッシャ (12x30x3mm) をはめ込み、サイドスタンド③ブラケットの小判孔にはめ込み、図Iの様に取り付けして下さい。

注意 右側の取り付けパーツの内平ワッシャ (純正) x2個を再使用しないで、サイドスタンドに同梱された⑥平ワッシャ (10.5x18x1 mm) x2個と差し換えて下さい。

④そして突き出ているボルト (12mm) に④平ワッシャ (12x30x3mm) ⑤Uナット (12mm) でかるく締め付けます。最後に前部の⑥平ワッシャ、マフラ取付金具 (純正) ⑥平ワッシャ、ロックワッシャ (純正) ナット (10mm) 純正で締め付けて下さい。後部の⑤Uナット (12mm) x2個を確実に締め付けて下さい。

⑤図IIは左側のサイドスタンドの取り付け要領図です。

部品構成

| No. | 部品名称 | 個数 |
|-----|-------------------|----|
| ① | スタンド本体 | 1 |
| ② | 取付ボルト | 1 |
| ③ | 平ワッシャ 10x16.3x3mm | 1 |
| ④ | 平ワッシャ 12x30x3mm | 3 |
| ⑤ | Uナット 12mm | 2 |
| ⑥ | 平ワッシャ 10.5x18x1mm | 2 |
| ⑦ | 取付、注意 | 1 |

警告

最大積載量はフロント3kg+リヤ3kg、合計6kgとなっております。積載オーバーすると運転するのに大変危険ですので注意して下さい。

標準価格 ¥



NISHIMOTO.K.K

販売元：株式会社カスタムジャパン